

FIJACIÓN DEL CARÁCTER DE DETERMINACIONES:
NORMA DE EJECUCIÓN (N)
O RECOMENDACIÓN (R)

CATÁLOGO DE PATRIMONIO PROTEGIDO EN MEDIO RURAL

1. PATRIMONIO ARQUEOLÓGICO

1.1. PATRIMONIO ARQUEOLÓGICO DE "SINGULAR PROTECCIÓN" (INTERÉS SUPRALOCAL)

Y-1 ZONA DE SERVIDUMBRE ARQUEOLÓGICA DEL GUADALQUIVIR (Inscrito en CGPRA por Orden de 20-04-2009)

1.2. PATRIMONIO ARQUEOLÓGICO DE PROTECCIÓN ORDINARIA (INTERÉS LOCAL-MUNICIPAL)

YACIMIENTOS DELIMITADOS

YACIMIENTOS SIN DELIMITACIÓN PRECISA

Y-nº CÓDIGO DE CATÁLOGO IDENTIFICADOR DE YACIMIENTOS (Denominación según relación adjunta)

2. PATRIMONIO ARQUITECTÓNICO Y ETNOLÓGICO DE INTERÉS MUNICIPAL EN MEDIO RURAL (El de medio urbano se delega al POU)

PATRIMONIO ARQUITECTÓNICO

PATRIMONIO ARQUITECTÓNICO Y ETNOLÓGICO

TM-AE-nº CÓDIGO DE CATÁLOGO IDENTIFICADOR DE INMUEBLES

3. ESPACIOS DE VALOR CULTURAL-TRADICIONAL

CAUCE DEL GUADALQUIVIR (Pesca artesanal).

ITINERARIOS ROMERÍA DEL ROCÍO.

4. PAISAJES ESCENOGRÁFICOS.

PAISAJES ASOCIADOS A ESCENARIOS CINEMATOGRÁFICOS.

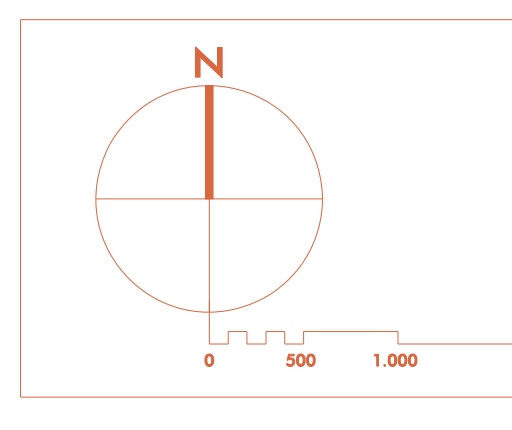

YACIMIENTOS ARQUEOLÓGICOS

Y-1	Zona serv. arqueol. Río Guadalquivir
Y-2	Pueblo de la Isla
Y-3	Interojo de Alfaro
Y-4	Pueblo del Río
Y-5	Cerro del Arco
Y-6	Pueblo de la Burqueña
Y-7	El Pico
Y-8	Venta de la Higuera II
Y-9	La Moratilla
Y-10	Pinar de Andarros I
Y-11	Pinar de Andarros II
Y-12	Calleja de la Berce
Y-13	Cerro de Fructosus
Y-14	Estanque de San José
Y-15	Villa del Rosario
Y-16	Cerrija de la Cartujilla
Y-17	Pueblo del Río II
Y-18	Venta de la Higuera III
Y-19	Parque Municipal

PATRIMONIO ARQUITECTÓNICO Y ETNOLÓGICO

TM-AE-1	Pueblo Escobar o de San Lorenzo
TM-AE-2	Casorio de Isla Mínima
TM-AE-3	Cerrija La Compañía
TM-AE-4	Cerrija de La Cartuja
TM-AE-5	Cerrija de la Moratilla
TM-AE-6	Flores Las Alcañices
TM-AE-7	Chorro del Bolo
TM-AE-8	Chorro Cerrero del Andúo
TM-AE-9	
TM-AE-10	Pueblo de las Colinas

PATRIMONIO DE PAISAJES ESCENOGRÁFICOS

TM-PE-1	Embarcadero y Ploje de las Minimas
TM-PE-2	Isla Mínima y Banzo de las Jerónimas
TM-PE-3	Cerrija, Ploje de Isla y las Hermanas
TM-PE-4	Veta la Palma
TM-PE-5	Cerro de los Olivillos

DOCUMENTO DE AVANCES

PRIMA REDACCIÓN: JUNIO 2022

ACTUALIZACIÓN: JUNIO 2023

TRANSMISIÓN:

CONSEJO DE POLÍTICA PUNTA: 01-09-2023

APROBACIÓN INICIAL:

APROBACIÓN DEFINITIVA:

REDACCIÓN:

ORGANISMO COLABORADOR:

DIPUTACIÓN DE SEVILLA

AYUNTAMIENTO DE LA PUEBLA DEL RIO

PLAN GENERAL DE ORDENACIÓN MUNICIPAL

CARTOGRAFÍA DE ORDENACIÓN

AVANCE DE CATÁLOGO DE BIENES PROTEGIDOS

TERRITORIO MUNICIPAL

PLANO NÚMERO

05

ESCALA: 1:60.000

ordenación